

GIULIANO AUTOMOTIVE

MADE IN ITALY SINCE 1976

NEW

MAXI PRO PA



RACING SEMI-AUTOMATIC SWING ARM TYRE CHANGER WITH ASSIST ARM

DEMONTE-PNEUS SEMI-AUTOMATIQUE RACING AVEC BRAS ARTICULE ÉQUIPÉ DE BRAS D'APPOINT



Discover on our website!
A découvrir sur notre site internet !



5-YEAR WARRANTY on the core parts of our tyre changers

5 ANS DE GARANTIE sur les pièces principales de nos démonte-pneus

TYRE CHANGER FOR INTENSIVE USE

DÉMONTE-PNEUS POUR TRAVAUX

INTENSIFS

CE



Profession : Passion

NEW

MAXI PRO PA

STANDARD FEATURES - DONNEES TECHNIQUES

Rim clamping from outside <i>Blocage jante de l'extérieur</i>	10" - 24" *
Rim clamping from inside <i>Blocage jante de l'intérieur</i>	12" - 26" *
Max. tyre diameter <i>Diamètre maxi. roue</i>	1100 mm (43")
Max. tyre width <i>Largeur maxi. roue</i>	390 mm (15")
Bead breaker cylinder force at 10 Bar <i>Force vérin décolleur à 10 Bar</i>	30800 N
Operating pressure <i>Pression de service</i>	10 Bar (145 Psi)
Power supply <i>Alimentation</i>	110V
Motor power <i>Puissance moteur</i>	0,75 kW (2 speed)
Rotation speed <i>Vitesse de rotation</i>	7 - 16 rpm
Pre-set tyre inflating pressure <i>Pression de gonflage maxi.</i>	3,5 Bar (50 Psi)
Net weight <i>Poids net</i>	400 kg

* By adjustable jaws

* Par griffes de blocage réglables

DIMENSIONS - DIMENSIONS

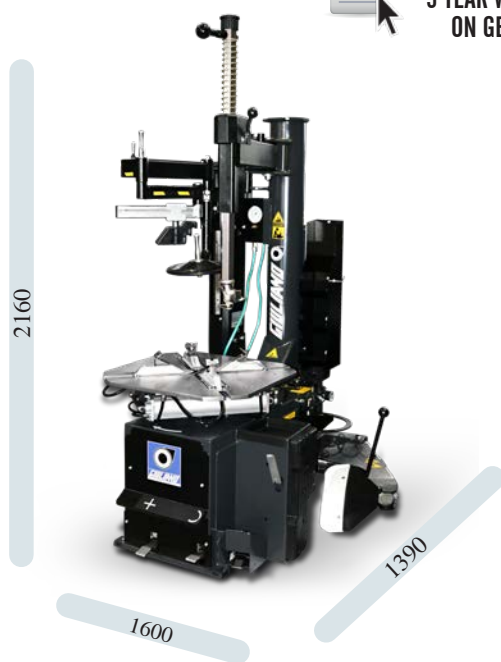

100% Made in Italy

5 YEAR WARRANTY
ON GEARBOX

STANDARD ACCESSORIES — ACCESSOIRES STANDARD



Quick release kit (optional)

THE REAL "WORK-HORSE" FOR YOUR TYRE SHOP!!

Tyre changer for Intensive use THE "HARD DUTY" LINE : Everything you need for a busy shop dealing with all kinds of CAR, LCV and LIGHT TRUCK tires and wheels (motorcycle tyre fitting options available) !!

Démonte-pneus pour travaux intensifs, LIGNE "HARD DUTY" : Tout ce dont vous avez besoin pour travailler avec tout type de roue pour véhicules jusqu'à 35 quintaux.

FUNCTIONS - CARACTERISTIQUES

Bead breaker double effect Cylinder Ø 200 mm
Vérin détalonneur de Ø 200 mm à double effet

Reinforced Chassis and Tower
Châssis et bras vertical renforcés

Robust bead breaker arm, designed for tough jobs
Détalonneur robuste conçu pour les charges intensives

Tabletop thickness 14 mm w/adjust. jaws
Plateau centreur ayant une épaisseur de 14 mm avec griffes de blocage réglables

Reliable and durable clamping system, with two cylinders
Système de blocage fiable et durable, avec 2 cylindres

Bead seating jet blast from jaws and tyre inflation by pedal (standard)
Jet d'air du siège du talon depuis les griffes et gonflage du pneu par pédale

Vertical tower with built-in air tank, provides tubeless tyre inflation and bead seating.
Bras vertical avec réservoir d'air pour le gonflage tubeless.

Fitting head designed for both standard and low profiled tyre applications
Tête de montage conçue pour les pneus standards ainsi que pour les pneus à profil rabaisé

Double rotation speed by pedal (220V - 1ph or 110V - 1ph Inverter)
Double vitesse de rotation par pédale (220V - 1ph ou 110V - 1ph Inverter)

MOTOINVERTER for granting faster, more accurate and reliable drive for your tyre changer machine.
MOTOINVERTER pour assurer une rotation plus rapide, plus précise et plus fiable de votre démonte-pneu.

Equipped with Press Arm powerful pneumatic helper system
Équipé du bras d'appoint pneumatique PRESS ARM

Extra-high tower for extra wide tyres, swinging horizontal arm with Ø 41 mm operating arm
Bras vertical plus élevé pour pneus extra larges, bras horizontal pivotant avec bras porte outil de Ø 41 mm

"Easy Access" extractable pedal box for quick service
Pédalier amovible et facilement accessible pour les opérations d'entretien rapide

Quick release kit for mounting tools (optional)
Jeu de remplacement rapide outils de montage roues (en option)

Suitable for Patented Lever-No Lever (LNL) mounting device for low profiled and UHP tyres (optional)
Dispositif de montage breveté LNL pour pneus rabaisés et UHP sans emploi du levier décolle-talons (en option)

A very practical Wheel Lifter reduces effort and increases productivity (optional)
Élévateur de roue pratique et rapide, il réduit l'effort et augmente la productivité de l'opérateur (en option)

Motorcycle wheel clamping adaptors available.
Adaptateurs de blocage de roues de moto disponibles.

5 YEAR WARRANTY ON GEARBOX
GARANTIE DE 5 ANS SUR LE RÉDUCTEUR

Designed, built and engineered in Italy.
Conçu, fabriqué et réalisé en Italie.

DISTRIBUTION RÉAL DUBOIS